

**MİNİ EKSKAVATÖRLER** | 35Z-I / 36C-I

**JCB**

# KÜÇÜK DEVLER SAHADA



**STAGE V**

**ÇALIŞMA AĞIRLIĞI**  
**3,556 kg / 3,759 kg**

**MOTOR GÜCÜ**  
**18.4 kW**

**KOVA KOPARMA  
KUVVETİ**  
**32.4 kN**

## YENİ NESİL KONFOR.

35Z-1 ve 36C-1 mini ekskavatörleri, geniş hacimli kabin, düz kabin zemini, USB girişli bluetooth radyo özelliklerini sunar.

KÜÇÜK  
DEVLER  
SAHADA



### SIFIR MI? KONVANSİYONEL Mİ?

Daha fazla stabilite ve güç için "konvansiyonel" kuyruk, daha fazla manevra kabiliyeti için "sıfır" kuyruk opsiyonlarını tercih edebilirsiniz.



## YENİ NESİL KOLAYLIK.

Yüklemeyi kolaylaştıran yeni arm-boom geometrisi ve üstün görüş açısı. Üstün eğme - döndürme opsiyonlarıyla maksimum esnekliği sunar.



KÜÇÜK  
DEVLER  
SAHADA



### TAM KONTROL.

Opsiyonel quick hitch ataşman değiştirmenizi kolaylaştırırken, Elektro-Oransal devreler 10 adet hazır-ayarlanmış ataşman takmanızı sağlar.



## YENİ NESİL DAYANIKLILIK.

Aşınma ve hasarlanmaya karşı hortumlar boom içinden geçecek şekilde tasarlanmıştır. O-ringler, hidrolik bağlantıların sızdırma yapmasını önler.

## YENİ NESİL GÜVENLİK.

JCB'nin eşsiz 2GO güvenlik sistemi, aşırı yük uyarı sistemi, eve dönüş ışıkları, emniyet kemeriyle devreye giren yeşil tepe lambası\* daha fazla güvenlik sağlar.

\*Bölgelere göre değişiklik gösterir



KÜÇÜK  
DEVLER  
SAHADA



KÜÇÜK  
DEVLER  
SAHADA



## YENİ NESİL DAYANIM.

Yüksek onarım maliyetlerine yol açmayacak şekilde, mini ekskavatörün gövdesi, arka ağırlıkları ve açılabilir panelleri %100 çeliktir..



## YENİ NESİL SERVİS KOLAYLIĞI.

Takılıp-çıkarılması kolay paneller, tam açılan yan ve arka kaput, bir araya toplanmış kontrol noktaları, rakipsiz servis erişimi ve kolaylığı sağlar.



**YENİ NESİL VERİMLİLİK.**

Ekranında görünen makina durumu ve temizleme kolaylığı sunan eğimli palet şasisi ile hızlı çalışma öncesi kontrol sunar.

**Özellikler.**

MODEL	35Z-1	36C-1
Kazı derinliği	3,194mm	3,483mm
Servis Bakım Aralığı	500 saat	
Nakliye Uzunluğu	4,851mm	4,806mm
Nakliye Yüksekliği	2,482mm	
Nakliye Genişliği	1,750mm	1,550mm
Taşıma halinde ağırlık	3,371kg	3,574kg

**VERİMLİLİK.**

Düşük yakıt sarfiyatı ve emisyonu sağlayan programlanabilir auto-idle (otomatik-rölanti) ile sektör lideri yakıt verimliliği sağlar.

**STANDART ÖZELLİKLER**

- 500 saat gresleme aralığı
- 18.4kW Stage V diesel motor
- Motor aftertreatment yok
- Auto kick-down track motors
- 12 adet bağlama noktası
- 2 yönlü dozer
- Kauçuk palet
- Vidalı el tutamakları
- USB girişli Bluetooth radyo
- Opsiyonel LED tepe & çalışma lambası

## Statik Boyutlar

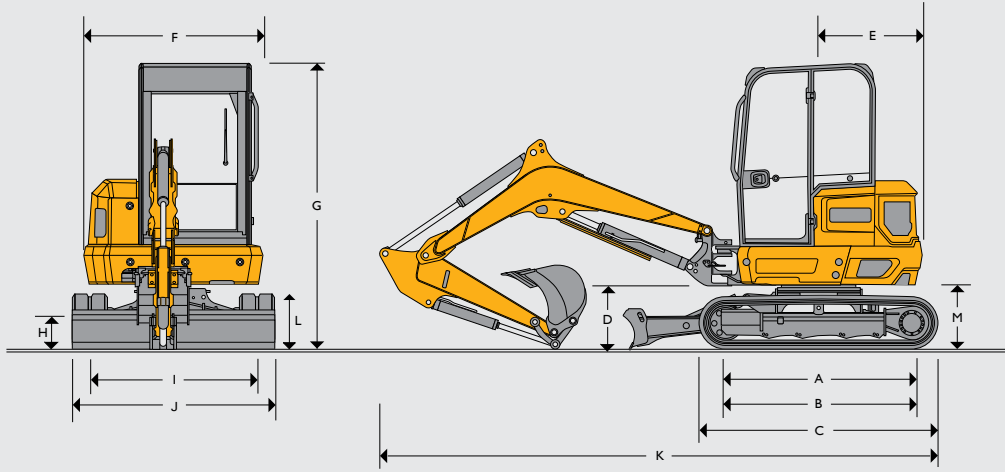

Makina Modeli	35z-1	36c-1	
A İstikamet Tekerleri - Yürüyüş Motoru Arası Mesafe	mm	1590	
B Zeminde Palet Uzunluğu	mm	1590	
C Alt Yürüyüş Toplam Uzunluğu – Kauçuk	mm	2048,5	
Alt Yürüyüş Toplam Uzunluğu – Çelik	mm	2048,5	
D Kingpost Yerden Yüksekliği	mm	555	
E Kuyruk Yançapı (Standart/Ağır Hizmet)	mm	900/1000	1200/1300
F Üst Yapı Genişliği	mm	1550	
G Kabin Üstü Yükseklik	mm	2482	
H Yerden Yükseklik	mm	275	
I Palet İzi Genişliği	mm	1400	1200
J Dıştan Dışa Palet Genişliği	mm	1750	1550
K Nakliye Uzunluğu (Standart Kol)	mm	4851	4806
L Nakliye Yüksekliği	mm	480	
M Arka Ağırlık Yerden Yüksekliği	mm	563	

## Motor

Makina Modeli	35z-1	36c-1
Model	EU StageV / EPA Tier4 Final Perkins 403J-17	
Yakıt	Dizel	
Soğutma Sistemi	Su Soğutma	
Brüt Güç ISO 14396	kW	18.4(@ 2200rpm)
Net Güç	kW	15.9(@ 2000rpm)
Brüt tork ISO 14396	Nm	91.9(@ 1600rpm)
Motor Hacmi	cc	1662
Azami Meyil	derece	30
Marş Motoru	kW	2
Akü volt/amps	volt/amps	12V/80Ah
Alternatör	amps (Klima)	85

## Alt Yürüyüş Grubu

Makina Modeli	35z-1	36c-1	
Üst Makara Sayısı	1		
Alt Makara Sayısı	4		
Kauçuk Palet Genişliği (STD)	mm	300	
Çelik Palet Genişliği	mm	300	
Yere Uyguladığı Mesnet Basıncı (300mm tracks)	kg/cm <sup>2</sup>	0,316	0,331
Palet Gergi Sistemi	Gres		
Yürüyüş Hızı – Düşük	kph	2,8	
Yürüyüş Hızı – Yüksek	kph	4,5	
Çekiş Kuvveti	kN	25,6	

## Hidrolik Sistem

Makina Modeli	35z-1	36c-1
Pompa	cc	38
Nominal Debi @ 2000 devir	lpm	76
Kazıcı/Palet Ana Güvenlik Basıncı	bar	250
Kule Dönüş Ana Güvenlik Basıncı	bar	216
Yardımcı Hidrolik Debi (Düşük)	bar	STD:190 Opsiyon:120-250
Yardımcı Hidrolik Debi (Yüksek)	bar	STD:190 Opsiyon:120-250
Yardımcı Hidrolik Basınç (Düşük)	lpm	30
Yardımcı Hidrolik Basınç (Yüksek)	lpm	70
Hidrolik Pompa	Piston	

## Ağırlıklar

Makina Modeli	35z-1	36c-1	
Çalışma Ağırlığı *	kg	3556	3759
Nakliye Ağırlığı**	kg	3371	3574
Kanopi	kg	-81	
Arka Ağırlık	kg	246	Takılı
1600 kol ile ek	kg	15	Takılı
Quick hitch veya hat olmadan	kg	-53	
Kaldırma kiti veya Hortum Patlama Kiti Olmadan	kg	-24	

\*35Z-1 Çalışma Ağırlığına (ISO 6016) kabin, kauçuk palet, 1300 mm kol, standart ağırlık, 2-yollu dozer, yüksek akışlı yardımcı hidrolik, hortum patlama kiti kaldırma kiti, hidrolik Quick hitch, 450 mm kova, depolar dolu ve 75 kg operatör dahildir.

\* 36C-1 Çalışma Ağırlığına (ISO6016) kabin, kauçuk palet, 1600mm kol, standart ağırlık,2-yollu dozer, yüksek akışlı yardımcı hidrolik, hortum patlamakiteli kaldırmakiti, hidrolik Quickhitch, 450mm kova, depolar dolu ve 75kg operatör dahildir.

\*\* Nakliye ağırlığına (ISO 6016) çalışma ağırlığı dahildir. Operatör ve kova/ataşman olmadan, depolar %10 dolu şekilde hesaplanmıştır.

**Dolum Kapasiteleri**

Makina Modeli		35Z-1	36C-1
Yakıt Tankı	ltr	50	
Motor Soğutma Sıvısı	ltr	7	
Motor Yağı	ltr	5.2	
Hidrolik Sistem	ltr	47.5	
Hidrolik Tank	ltr	20.3	

**Operatör Kabini**

Makina Modeli		35Z-1	36C-1
Kabin / Kanopi Yüksekliği	mm	1575	
FOGS Muhafazası ile Kabin/Kanopi Yüksekliği L1	mm	1595	
Kabin / Kanopi Uzunluğu	mm	1261	
Kabin / Kanopi Genişliği	mm	1043	
Kabin Kapısı Genişliği	mm	479	

**Dozer**

Makina Modeli		35Z-1	36C-1	35Z-1	36C-1
Dozer Tipi		2-yollu		4-yollu	
Dozer Uzunluğu	mm	1648		1701	
Maks. Dozer Yüksekliği	mm	436		439	
Dozer Kazı Derinliği	mm	416		457	
Yaklaşma Açısı	derece	29		27	
Genişlik	mm	1750	1550	1750	1550
Yükseklik	mm	357		357	
4-yollu sağa sola açısı	derece	-		25	

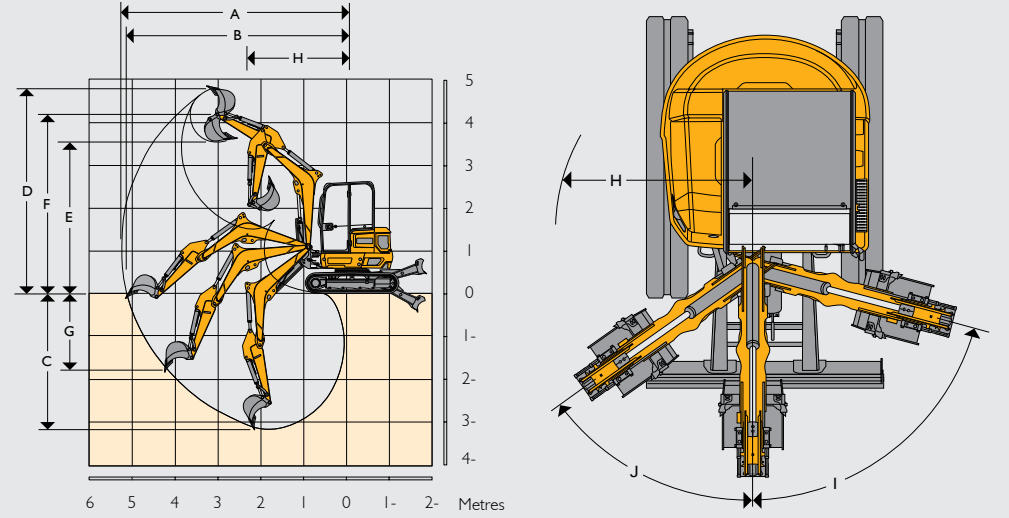
**Çalışma Aralığı**

		35Z-1		36C-1	
Diper Uzunluğu	mm	1300	1600	1300	1600
Bom Uzunluğu	mm	2450			
A Maks. Kazı Uzanması	mm	5165	5443	4865	5143
B Zeminde Maks. Uzanma	mm	5035	5322	4735	5022
C Maks. Kazı Derinliği – Dozer Yukanda	mm	3042	3339	3042	3339
Maks. Kazı Derinliği – Dozer Aşağıda	mm	3194	3483	3194	3483
D Maks. Kazı Yüksekliği	mm	4571	4730	4571	4730
E Maks. Boşaltma Yüksekliği	mm	3378	3537	3378	3537
F Diper pivot pimine Maks. Yükseklik	mm	3980	4139	3980	4139
G Maks. Dik Kesme	mm	1610	1873	1610	1873
H Min. Ön Dönüş Yanıncapı (offsetsiz)	mm	2396	2462	2096	2162
Min. Ön Dönüş Yanıncapı (offsetli)	mm	1891	1947	1591	1647
I Bom Sola Dönüş Açısı	derece	75			
J Bom Sağa Dönüş Açısı	derece	55			
Kova Açısı	derece	191			
Diper Açısı	derece	109.2			
Kova Koparma	kN	32.4			
Diper Koparma	kN	22.5	19.7	22.5	19.7
Kule Dönüş	rpm	83			



**Yeni Stage V**  
**35Z-1 sıfır kuyruk ve**  
**36C-1 konvansiyonel kuyruk**  
**mini ekskavatörler.**

**3.5Ton Segmenti Mini Ekskavatörler**



[www.sif.com.tr](http://www.sif.com.tr)

